

第71回

東海高等学校総合体育大会ソフトテニス競技

令和6年6月22日(土)・23日(日)
瑞浪市民テニスコート

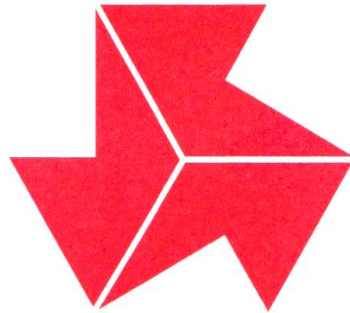

主 催 東海高等学校体育連盟
三重 愛知 静岡 岐阜 各県教育委員会
三重 愛知 静岡 岐阜 各県ソフトテニス連盟
後 援 (公財) 岐阜県スポーツ協会
主 管 岐阜県高等学校体育連盟ソフトテニス専門部
岐阜県ソフトテニス連盟
協 賛 菅公学生服株式会社

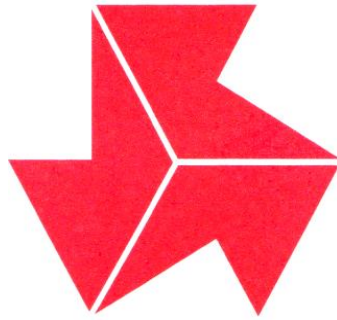

高体連マークのいわれ

このマークは、全国高体連が発足して間もなく制定されたもので、若人の力(KRAFT)、技(KUNST)、明朗な精神(KLARHEIT)を示すドイツ語の頭文字を組み合わせたものである。

競技は力であり、進歩は技の練磨にまつ。そして競技者は、つねに明朗な精神をもってこれに当たらなければならない。

高体連旗となって、全国大会をはじめ、高体連主催の大会はいつも頭上にひるがえるこのマークをみて、この意味をかみしめたいものである。

第71回東海高等学校総合体育大会

ソフトテニス競技

期 日 令和6年6月22日(土)・23日(日)

会 場 瑞浪市民テニスコート

専 門 部 長 中村 豊 (岐阜県立海津明誠高等学校長)

顧 問 小川 信也 (岐阜県ソフトテニス連盟会長)

競 技 役 員

大会委員長 片桐 寛人(岐)

大会副委員長 浅井 裕司(三) 中川 孝浩(愛) 多田 聡哉(静)

総務委員 鈴木 昇

競技委員長 小山 勝也

審判委員長 荒山 雅治

審判副委員長 齊藤 彰(三) 田中 秀樹(愛) 村木 淳一(静)

審判委員 小森 啓司 日比 紀隆 大野 隼人 永井 靖也

野口 晃寛 山元 寛之 上野 惇 永井 佑

橋本 純 田口 誠也 竹嶋 大輝 原 健人

森 充司 蜂矢 好典 安藤 璃星 志津 良輔

山下 加奈 新井 綾乃 森 小華 加藤 雄大

藤井 利通 池上 晴翔 長屋 淳史 川崎 政徳

加藤 良典 桑原 淳

進行記録委員 楯 幸司

報道委員 平工 稔

施設委員 波多野 工

救護委員 堀 綾夏

受付接待委員 中島 悠花 福井 光

補 助 員 土岐商業高校 男子ソフトテニス部員

中津商業高校 男子ソフトテニス部員

中 京 高 校 男子ソフトテニス部員

多治見西高校 男子ソフトテニス部員

美濃加茂高校 男子ソフトテニス部員

土岐商業高校 女子ソフトテニス部員

中津商業高校 女子ソフトテニス部員

競技上の注意

- 1 競技は、日本ソフトテニス連盟ソフトテニスハンドブックによる。
- 2 マッチは7ゲームで行い、3位決定戦は行わない。
- 3 ボールは、男子はアカエムボール、女子はケンコーボールを使用する。
- 4 ベンチは、組合せ番号の小さい学校(ペア)を北側とする。
- 5 試合前の練習は、1分以内とする。
- 6 団体戦は、2回戦以降、2点先取で試合を終了する。
また、原則2回戦以降は2面に開いて行う。
- 7 進行予定表に注意し、進行に協力する。(進行によってはコート変更もあり得る。)
- 8 小雨決行とする。ただし、22日が雨天中止の場合は、23日に学校対抗戦を優先する。

審判

学校対抗戦(団体戦)は、主催者側で行う。

個人戦は、第1試合と準決勝及び決勝を主催者側で行う。(これ以外は敗者審判とする。)

日程

公式練習 令和6年6月21日(金) 12:45～17:00

学校対抗戦 令和6年6月22日(土) 9:30 開始式

個人戦 令和6年6月23日(日) 9:00 開始式

※各コート第1対戦の選手は、開始5分前までにコートへ入場(整列)

総監督者会議

日時 令和6年6月22日(土)23日(日) 両日とも 8:30(各県委員長)

場所 岐阜県瑞浪市民テニスコート 大会本部

※各県連絡会 8:45～ 本部前周辺(各県委員長から出場校代表者へ)

連絡先

前日午前まで

岐阜県立大垣桜高等学校 片桐 寛人 (学校)0584-62-6131

当日 岐阜県瑞浪市民体育館 0572-68-0747

※天候不良、緊急時などの場合は、各県専門委員長を通じて連絡を行う。

-開会式-

- 1 開式通告
- 2 優勝杯返還
- 3 主催者挨拶(専門部長)
- 4 競技上の注意
- 5 審判上の注意
- 6 選手宣誓
- 7 閉式通告

-閉会式-

- 1 開式通告
- 2 成績発表
- 3 表彰
- 4 主催者挨拶(専門部長)
- 5 閉式通告

学校対抗戦（男子の部）

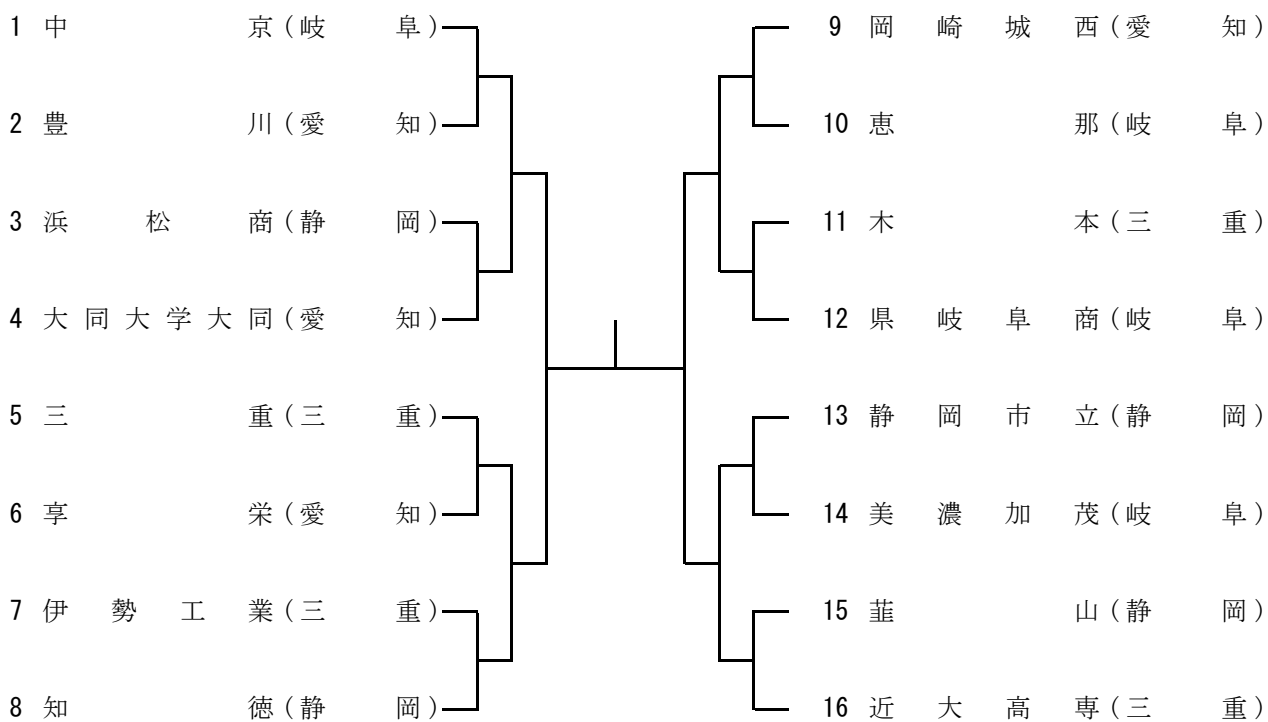

学校対抗戦（女子の部）

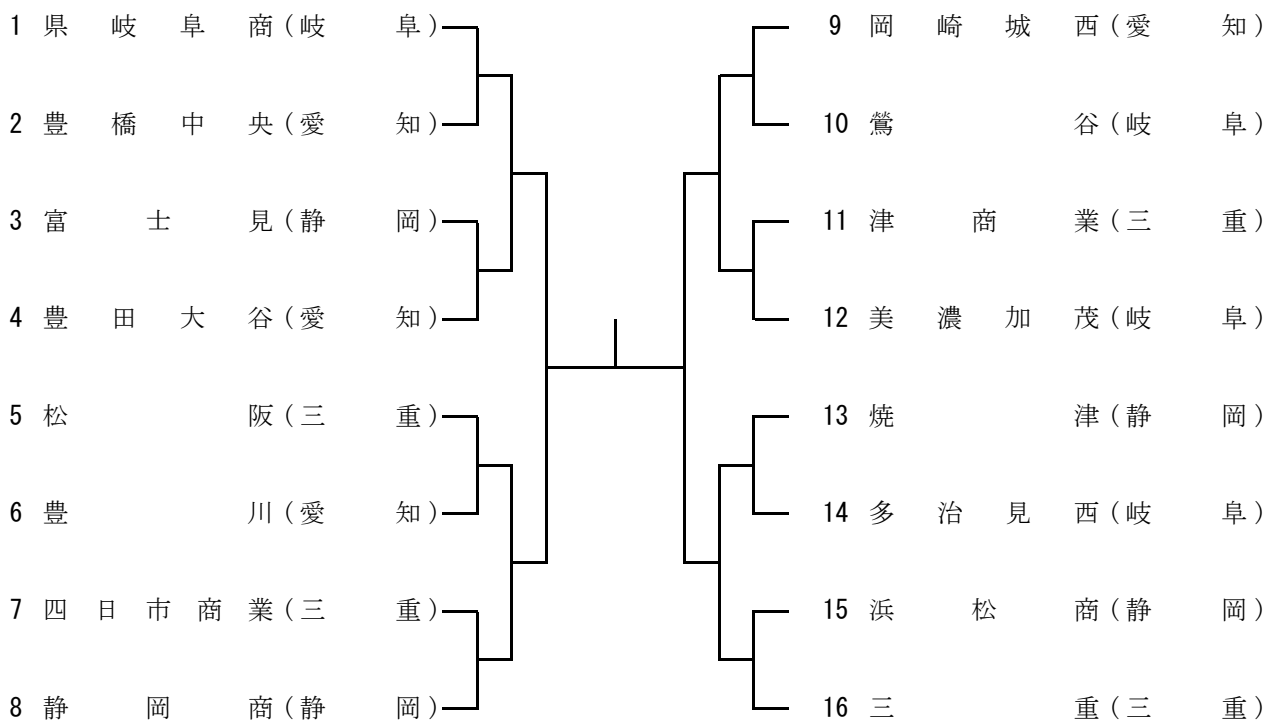

個人戦（男子の部）

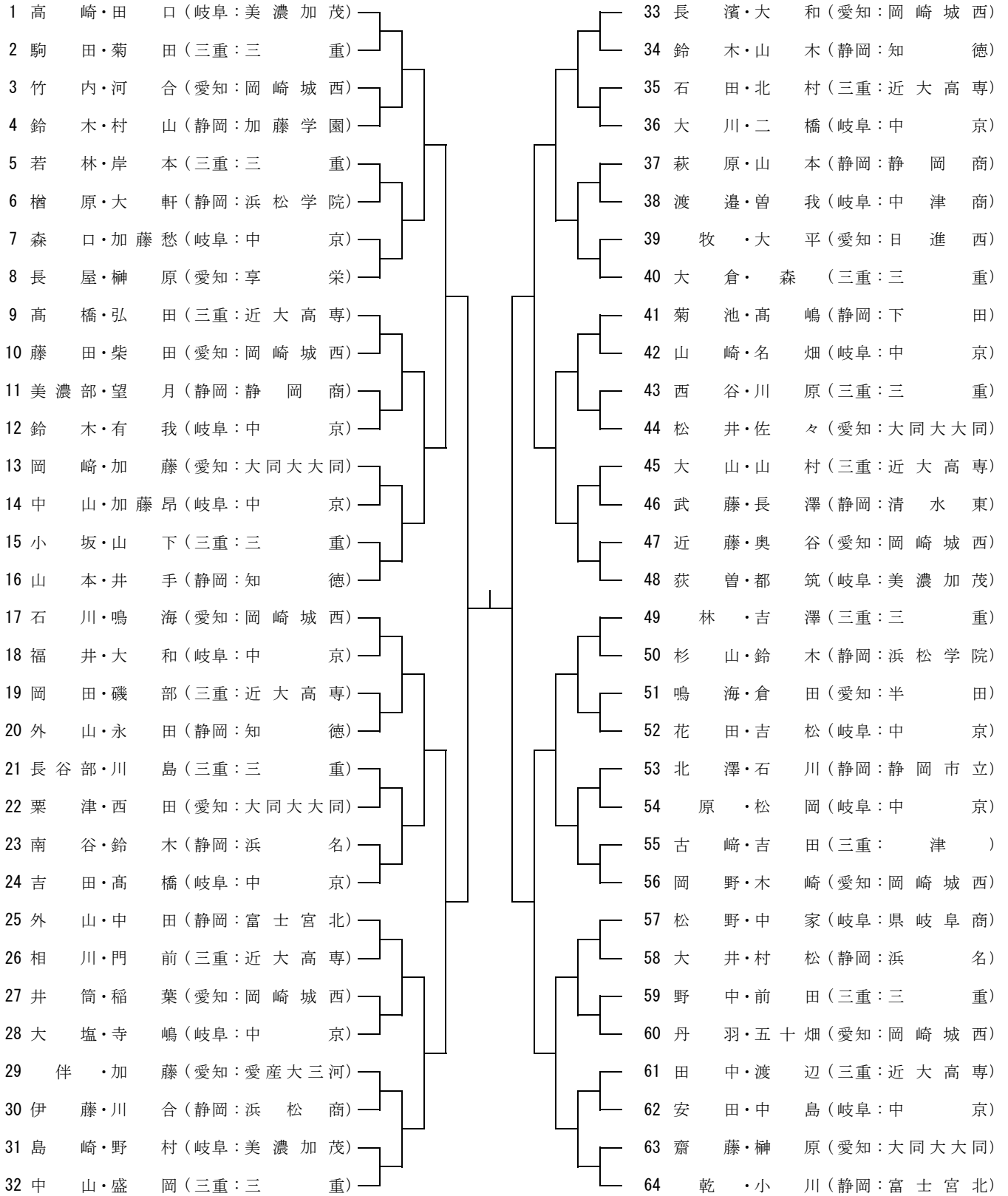

個人戦 (女子の部)

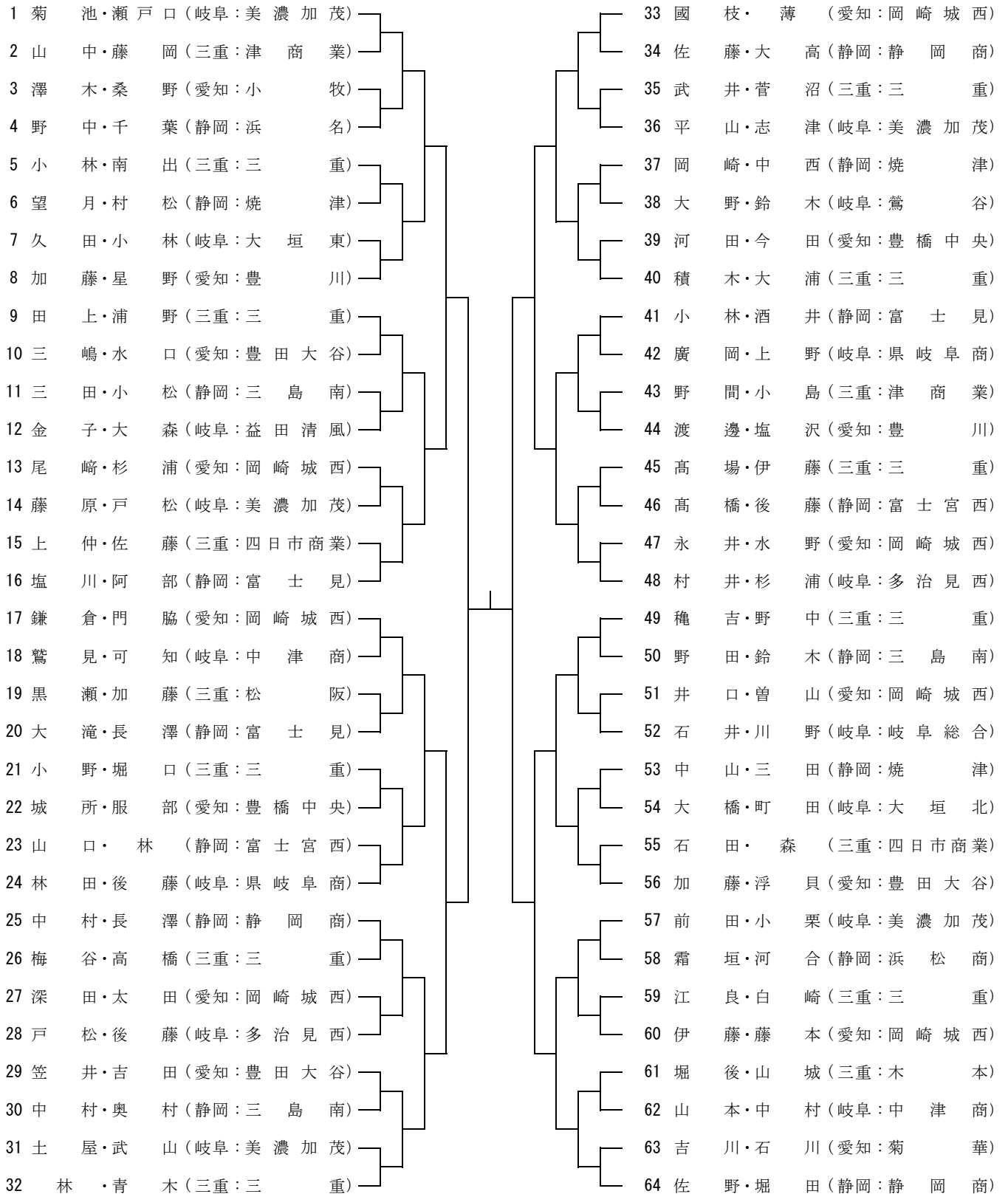

進行予定表

学校対抗戦 6月22日(土)

男子の部 男子コート: 7~12コート 決勝のみ5・6コート

予定時刻	7コート	8コート	9コート	10コート	11コート	12コート
練習8:00~9:00	静岡県練習コート			岐阜県練習コート		
9:30						
9:45	1-2	3-4	5-6	7-8	9-10	11-12
11:30	13-14	15-16	5~8		9~12	
13:15	13~16		1~4			
14:30~(準決勝)	9~16		1~8		岐阜 練習コート	
15:45~	静岡 練習コート		三重 練習コート		愛知 練習コート	
17:00						

女子の部 女子コート: 1~6コート

予定時刻	1コート	2コート	3コート	4コート	5コート	6コート
練習8:00~9:00	愛知県練習コート			三重県練習コート		
9:30				開会式		
9:45	1-2	3-4	5-6	7-8	9-10	11-12
11:30	13-14	15-16	5~8		9~12	
13:15	13~16		1~4			
14:30~(準決勝)	9~16		1~8			
15:45~(決勝戦)	1~16				男子 1~16	
17:00				閉会式		

個人戦 6月23日(日)

男子の部 男子コート: 1~6コート

予定時刻	1コート	2コート	3コート	4コート	5コート	6コート
練習8:00~8:45	愛知県練習コート			三重県練習コート		
9:00				開会式		
9:15	1-2	3-4	5-6	33-34	35-36	37-38
	7-8	9-10	11-12	39-40	41-42	43-44
	13-14	15-16	17-18	45-46	47-48	49-50
	19-20	21-22	23-24	51-52	53-54	55-56
	25-26	27-28	29-30	57-58	59-60	61-62
11:45	31-32	1~4	5~8	63-64	33~36	37~40
	9~12	13~16	17~20	41~44	45~48	49~52
	21~24	25~28	29~32	53~56	57~60	61~64
13:15	1~8	9~16	17~24	33~40	41~48	49~56
	25~32			57~64		
	1~16	17~32		33~48	49~64	
15:00~(準決勝)		1~32		33~64		
15:45~(決勝戦)		1~64				
16:30				閉会式		

女子の部 女子コート: 7~12コート

予定時刻	7コート	8コート	9コート	10コート	11コート	12コート
練習8:00~8:45	静岡県練習コート			岐阜県練習コート		
9:00						
9:15	1-2	3-4	5-6	33-34	35-36	37-38
	7-8	9-10	11-12	39-40	41-42	43-44
	13-14	15-16	17-18	45-46	47-48	49-50
	19-20	21-22	23-24	51-52	53-54	55-56
	25-26	27-28	29-30	57-58	59-60	61-62
11:45	31-32	1~4	5~8	63-64	33~36	37~40
	9~12	13~16	17~20	41~44	45~48	49~52
	21~24	25~28	29~32	53~56	57~60	61~64
13:15	1~8	9~16	17~24	33~40	41~48	49~56
	25~32			57~64		
	1~16	17~32		33~48	49~64	
15:00~(準決勝)		1~32		33~64		
15:45~(決勝戦)		1~64				
16:30						

練習コート

公開練習

6月21日(金)

コート番号	1	2	3	4	5	6	7	8	9	10	11	12
12:45~17:00	愛知県			三重県			静岡県			岐阜県		

※16:45よりコート整備をお願いします。

学校対抗戦

6月22日(土)

コート番号	1	2	3	4	5	6	7	8	9	10	11	12
8:00~9:00	愛知県			三重県			静岡県			岐阜県		
14:30~15:45											岐阜県	
15:45~17:00											愛知県	

個人戦

6月23日(日)

コート番号	1	2	3	4	5	6	7	8	9	10	11	12
8:00~8:45	愛知県			三重県			静岡県			岐阜県		

学校対抗戦出場者名簿

三重県	総監督	浅井 裕司
-----	-----	-------

男子

学校名	近畿大学工業高等専門学校				学校法人三重高等学校 三重高等学校			
監督	齊藤 彰				吉田 和史			
選手 1	大山 航輝	3年	山村 総司	3年	若林 宝来	3年	岸本 修武	2年
選手 2	高橋 直希	2年	弘田 和航	3年	中山 真言	3年	森 俊亮	1年
選手 3	田中 健翔	2年	渡辺 大翔	3年	林 伽成	3年	吉澤 孝記	3年
選手 4	石田 陽大	3年	北村 真乙	3年	長谷部 凱大	2年	川島 拓夢	2年

学校名	三重県立木本高等学校				三重県立伊勢工業高等学校			
監督	黒田 将史				笹峰 一真			
選手 1	大前 太暉	3年	和田 鳳佑	2年	岩塚 健真	3年	北村 歩輝	3年
選手 2	陰地 涼太	2年	十文字 元	3年	正木 駿吾	3年	杉崎 翔有	3年
選手 3	三上 勇太	2年	赤阪 大智	2年	冨田 悠斗	3年	太田 凌雅	3年
選手 4	東 誠直	2年	角谷 謙二郎	2年	早川 創太	3年	佐藤 理樹	2年

女子

学校名	学校法人三重高等学校 三重高等学校				三重県立松阪高等学校			
監督	村田 真紀乃				杉浦 祐介			
選手 1	穂吉 花菜実	2年	青木 裕希	3年	黒瀬 麻央	3年	加藤 美遥	3年
選手 2	田上 深央里	2年	浦野 はづき	2年	長 凜香	3年	西村 咲愛	1年
選手 3	小野 愛莉	1年	堀口 路葵	1年	森 結菜	2年	間瀬 さやか	3年
選手 4	小野田 悠杏	3年	野中 稟栞	1年	遠山 鈴	3年	林 望乃香	2年

学校名	三重県立津商業高等学校				三重県立四日市商業高等学校			
監督	川口 凌				森 多恵			
選手 1	山中 萌々華	3年	藤岡 莉央	3年	石田 瑞葉	3年	森 葉夢	2年
選手 2	野間 一華	3年	小島 姫瑠	3年	上仲 乃愛	3年	佐藤 千華	3年
選手 3	白川 裕埜	3年	岡本 和華	3年	木村 琴葉	2年	谷口 さち	3年
選手 4	和田 琉々栞	1年	東村 星来	1年	大平 奈雪	1年	和田 結羽	3年

学校対抗戦出場者名簿

愛知県	総監督	中川 孝浩
-----	-----	-------

男子

学校名	岡崎城西高等学校				大同大学大同高等学校			
監督	牧 佳代子				加藤 昇太			
選手 1	石川 智弘	2年	大和 朔也	3年	近藤 匠砥	3年	片桐 貫汰	3年
選手 2	岡野 恵大	3年	鳴海 志優	2年	松井 慎太郎	3年	佐々 武	3年
選手 3	丹羽 真音	1年	木崎 天満	2年	岡崎 撞樹	2年	榊原 知弥	3年
選手 4	竹内 朔	1年	五十畑 暁斗	2年	中村 僚太	1年	蟹江 琉紀	1年

学校名	享栄高等学校				豊川高等学校			
監督	石田 和裕				松原 幸正			
選手 1	長屋 優斗	3年	榊原 雅翔	3年	大島 優喜	2年	山口 壘	3年
選手 2	加藤 太一	3年	名本 有希	3年	横井 廉	3年	山口 旭陽	3年
選手 3	田中 勝大	2年	長谷川 志哉	2年	西村 優佑	3年	小林 蒼空	1年
選手 4	柴田 海音	2年	百武 駿	2年	鈴木 惺大	1年	石川 喜一朗	2年

女子

学校名	岡崎城西高等学校				豊田大谷高等学校			
監督	野口 菜々子				藪下 裕梨			
選手 1	鎌倉 有希	2年	門脇 綾音	3年	加藤 咲来	3年	浮貝 彩未	3年
選手 2	伊藤 菜乃巴	2年	藤本月乃	2年	平林 千朋	3年	平岡 穂乃花	3年
選手 3	井口 美月	2年	曾山 和奏	3年	戸松 陽詩	3年	滝谷 咲良	1年
選手 4	國枝 咲花	2年	太田 沙羅	2年	三嶋 紗弥	2年	水口 心杏	2年

学校名	豊川高等学校				豊橋中央高等学校			
監督	小園 哲也				木村 一裕			
選手 1	渡邊 璃海	2年	塩沢 四季	3年	城所 結菜	2年	服部 麻衣	2年
選手 2	加藤 心菜	2年	星野 愛奈	2年	鈴木 柚葉	2年	今田 ゆら	3年
選手 3	山田 紗綾	3年	大石 紗也奈	2年	稻生 流果	2年	中川 晟那	2年
選手 4	長野 咲希	2年	高橋 葵	2年	河田 姫花	3年	岡山 紗也	3年

学校対抗戦出場者名簿

静岡県	総監督	多田 聡哉
-----	-----	-------

男子

学校名	三島学園知徳高等学校				静岡市立高等学校			
監督	稲村 英詞				鈴木 優太			
選手 1	山本 凌 夢	2年	井手 海 哩	2年	粉間 柊 羽	3年	秋山 大 騎	3年
選手 2	外山 煌 起	2年	永田 大 智	2年	北澤 颯 人	3年	石川 賢 汰	3年
選手 3	鈴木 奏 汰	2年	山木 俊 瑛	3年	武田 恵 淳	3年	津田 城 太郎	3年
選手 4	水田 一 陽	1年	遠藤 優	1年	白鳥 幸 希	2年	谷村 真 旺	2年

学校名	静岡県立浜松商業高等学校				静岡県立韮山高等学校			
監督	村木 淳一				渡邊 到真			
選手 1	平井 健 士郎	3年	平井 陽 之介	3年	土屋 太 暉	3年	永井 皇 羽	1年
選手 2	伊藤 碧 杜	3年	川合 大 牙	3年	渡邊 大 河	2年	遠藤 立 樹	2年
選手 3	安達 柊 平	2年	内山 皓 太	2年	向笠 大 志	3年	荻島 立 空	3年
選手 4	佐口 英 仁	3年	松島 永 遠	3年	浅野 来 輝	2年	笠原 悠 斗	3年

女子

学校名	静岡県立静岡商業高等学校				松薫学園焼津高等学校			
監督	大石 幸男				神谷 裕治			
選手 1	佐野 希	3年	堀田 千 尋	3年	望月 咲 菜	3年	村松 玲 衣	3年
選手 2	中村 ひかり	2年	長澤 心 美	3年	岡崎 紗 奈	2年	中西 麻 矢	3年
選手 3	遠藤 あおい	3年	木村 莉 奈	2年	中山 心 実	3年	三田 真 優花	2年
選手 4	佐藤 未 來	3年	大高 優 衣	3年	大畑 美 依奈	1年	富樫 未 祐	1年

学校名	静岡県富士見高等学校				静岡県立浜松商業高等学校			
監督	足立 真一				高木 一郎			
選手 1	塩川 結 菜	3年	阿部 穂 花	2年	溝上 明 璃	3年	吉野 はる那	2年
選手 2	大滝 瑠 菜	2年	長澤 美 羽	3年	吉田 藍 生	3年	小出 瑚々 菜	3年
選手 3	正木 滯	2年	小林 紗 季	3年	霜垣 千 愛	3年	河合 美 慶	3年
選手 4	山岸 志 唯	2年	佐野 結 渚	1年	田畑 杏 菜	1年	森田 笑 心	1年

学校対抗戦出場者名簿

岐阜県	総監督	片桐 寛人
-----	-----	-------

男 子

学校名	中京高等学校					岐阜県立岐阜商業高等学校				
監督	大池 悠斗					大塚 祐輔				
選手 1	大川 聖 矢	3年	二 橋 輝	3年	松野 快 飛	3年	中家 悠 斗	2年		
選手 2	安田 龍 吾	3年	中島 大 翔	3年	太田 享 佑	2年	井川 大 知	3年		
選手 3	大塩 鳳 真	2年	吉松 駿 佑	2年	伊藤 雅 治	3年	竹内 騎 士	3年		
選手 4	吉田 怜 矢	1年	高橋 春 馬	1年	橋本 壮 馬	3年	左合 稜 真	3年		

学校名	美濃加茂高等学校					岐阜県立恵那高等学校				
監督	荒山 雅治					山本 雅人				
選手 1	高崎 温 大	3年	田口 陽 貴	3年	大脇 綱 介	3年	澤 田 成	2年		
選手 2	荻 曾 透 羽	3年	都筑 創 楽	3年	日下部 夢月	3年	草 苺 悠 太	3年		
選手 3	島崎 矜 音	2年	野村 浩 平	2年	山下 広 貴	3年	鈴木 絢 人	3年		
選手 4	仙田 拓 磨	2年	加地 伊 吹	2年	加藤 琉 希	1年	塚本 翔 星	2年		

女 子

学校名	岐阜県立岐阜商業高等学校					美濃加茂高等学校				
監督	堀 雅人					林 昇太朗				
選手 1	後藤 美 沙 希	2年	林 田 美 愛	3年	瀬戸口 珂乃	3年	菊池 夏 帆	3年		
選手 2	廣岡 愛 珠	1年	上野 裕 水	2年	藤原 亜 美	3年	戸松 暖 結	2年		
選手 3	長屋 百合乃	2年	遠藤 ゆめの	2年	前田 海 伶	2年	小栗 紗 和	2年		
選手 4	安藤 結 子	3年	竹中 瑞 稀	3年	平山 陽 由	2年	志津 夢 子	2年		

学校名	多治見西高等学校					鶯谷高等学校				
監督	後藤 克己					山本 貴大				
選手 1	村井 まとい	3年	杉浦 志 帆	3年	大野 由 奈	2年	鈴木 心 実	3年		
選手 2	戸松 月 穂	3年	後藤 小 夏	3年	竹山 明 里	3年	井川 颯 香	3年		
選手 3	小嶋 望 愛	3年	林 ゆ ず 穂	3年	久世 京 珠	3年	土屋 文 乃	1年		
選手 4	長埜 花 恋	3年	渡邊 咲 季	1年	古田 妃 和	3年	石丸 桃 子	1年		

優勝校・優勝者一覧表

回	年度	学校対抗戦		個人戦		会場
		男子	女子	男子	女子	
1	29	三重県	愛知県			愛知
2	30	岡崎(愛)	山田(三)			岐阜
3	31	四日市(三)	三島北(静)			静岡
4	32	中京商(岐)	三島北(静)			三重
5	33	相可(三)	焼津(静)			愛知
6	34	清水東(静)	焼津(静)			岐阜
7	35	降雨のため中止				静岡
8	36	沼津東(静)	名女商(愛)			三重
9	37	浜松北(静)	名女商(愛)			愛知
10	38	下田北(静)	名女商(愛)			岐阜
11	39	大垣商(岐)	焼津(静)	八木・渡辺(愛・豊田西)	市川・萩原(三・菟野)	愛知
12	40	浜松西(静)	焼津(静)	八木・渡辺(愛・豊田西)	近藤・青井(愛・名女商)	岐阜
13	41	中京商(岐)	高蔵女子商(愛)	石田・山口(愛・豊橋東)	黒沢・長友(愛・名女商)	静岡
14	42	富士宮北(静)	高蔵女子商(愛)	伊藤・多和田(岐・大垣商)	久保田・小川(愛・淑徳)	静岡
15	43	興誠商(静)	沼津女(静)	窪田・岡本(静・浜松西)	鈴木・倉地(愛・名女商)	岐阜
16	44	三重(三)	沼津女(静)	安藤・鈴木(岐・大垣商)	小川・吉田(愛・淑徳)	三重
17	45	三重(三)	淑徳(愛)	横山・金子(岐・中京商)	沢田・青山(愛・名女商)	愛知
18	46	富士宮北(静)	淑徳(愛)	宮代・稲村(静・三島)	鯉江・平田(愛・高蔵)	静岡
19	47	木本(三)	市邨(愛)	多門・北裏(三・木本)	鈴木・鈴木(愛・市邨)	三重
20	48	三島(静)	淑徳(愛)	川口・中島(静・三島)	川村・伊藤(三・暁)	岐阜
21	49	伊勢工(三)	名女大(愛)	西村・東(三・伊勢工)	住友・後藤(愛・市邨)	愛知
22	50	木本(三)	暁(三)	湯浅・東(三・伊勢工)	向井・藤原(愛・淑徳)	静岡
23	51	清水東(静)	淑徳(愛)	山本・林(三・志摩)	内藤・安本(愛・名女大)	岐阜
24	52	静岡商(静)	淑徳(愛)	森井・宮本(三・伊勢工)	河島・深津(愛・岩津)	三重
25	53	中京商(岐)	淑徳(愛)	降雨のため中止		愛知
26	54	静岡商(静)	市邨(愛)	稲葉・羽入(静・三島)	水野・木村(岐阜・土岐商)	静岡
27	55	三重(三)	焼津(静)	安藤・丸山(岐・中京商)	寺田・杉原(愛・市邨)	岐阜
28	56	中京商(岐)	市邨(愛)	長谷川・新美(岐・中京商)	渡辺・岡本(愛・淑徳)	三重
29	57	伊勢工(三)	市邨(愛)	神崎・三鬼(三・三重)	水野・橋本(愛・市邨)	愛知
30	58	三重(三)	淑徳(愛)	神崎・川原田(三・三重)	山田・河村(愛・淑徳)	静岡
31	59	東海大工(静)	市邨(愛)	加勢田・渡辺(静・東海大工)	萩野・西脇(愛・淑徳)	岐阜
32	60	三重(三)	市邨(愛)	三木・加藤(三・三重)	吉田・杉山(静・浜松商)	三重
33	61	三重(三)	淑徳(愛)	広瀬・矢野(愛・惟信)	芦沢・小泉(静・富士宮北)	愛知
34	62	三重(三)	大垣女(岐)	降雨のため中止		静岡
35	63	三重(三)	宇治山田商(三)	田辺・植木(三・三重)	武田・山田(愛・淑徳)	岐阜
36	元	三重(三)	宇治山田商(三)	西川・安竹(三・三重)	井出・北條(静・富士宮北)	三重
37	2	大同(愛)	暁(三)	久野・安竹(三・三重)	中谷・松葉(三・宇治山田商)	愛知
38	3	三重(三)	淑徳(愛)	清水・深川(三・三重)	中谷・道風(三・宇治山田商)	静岡
39	4	三重(三)	暁(三)	宮崎・植木(三・三重)	緩利・幸谷(三・暁)	岐阜
40	5	三重(三)	暁(三)	田岡・高橋(三・三重)	緩利・幸谷(三・暁)	三重
41	6	大同(愛)	暁(三)	久野・鈴木(三・三重)	重栖・浦東(三・暁)	愛知
42	7	中京商(岐)	滝(愛)	杉浦・富田(岐・中京商)	山城・濱田(三・木本)	静岡
43	8	中京商(岐)	富士見(静)	西村・三木(三・三重)	玉置・浦東(三・紀南)	岐阜
44	9	三重(三)	富士宮北(静)	花田・岩瀬(三・三重)	後藤・河原崎(静・富士宮北)	三重
45	10	三重(三)	滝(愛)	高山・坂上(三・三重)	山崎・竹内(岐・鶯谷)	愛知
46	11	中京商(岐)	豊橋中央(愛)	徳山・鈴木(三・三重)	太田・坂(愛・豊橋中央)	静岡
47	12	中京商(岐)	富士宮北(静)	川端・鈴木(三・三重)	田中・坂(愛・豊橋中央)	岐阜
48	13	三重(三)	豊橋中央(愛)	鈴木・望月(静・三島)	福崎・遠山(愛・豊橋中央)	三重
49	14	富士宮北(静)	豊橋中央(愛)	玉川・喜田(三・三重)	酒井・川合(静・静岡市立)	愛知
50	15	三重(三)	豊橋中央(愛)	鬼頭・大賀(三・三重)	長澤・向井(三・松阪商)	静岡
51	16	岡崎城西(愛)	木本(三)	玉川・花田(三・三重)	根引・河上(三・木本)	岐阜
52	17	三重(三)	豊橋中央(愛)	廣田・生田(三・三重)	安部・井上(愛・愛知淑徳)	三重
53	18	三重(三)	豊橋中央(愛)	増田・石川(三・三重)	加納・河合(愛・豊田大谷)	愛知
54	19	岡崎城西(愛)	愛知(愛)	増田・石川(三・三重)	大森・高橋(愛・愛知)	静岡
55	20	三重(三)	豊橋中央(愛)	降雨のため中止		岐阜
56	21	岡崎城西(愛)	三重(三)	栗山・土井(三・三重)	大相・各務(三・三重)	三重
57	22	岡崎城西(愛)	三重(三)	降雨のため中止		愛知
58	23	三重(三)	三重(三)	保坂・安藤(岐・中京)	浦地・山本(三・木本)	静岡
59	24	中京(岐)	三重(三)	玉置・安藤圭(岐・中京)	西岡・藤本(三・三重)	岐阜
60	25	中京(岐)	三重(三)	古賀・芝井(三・三重)	西岡・土井(三・三重)	三重
61	26	岡崎城西(愛)	岡崎城西(愛)	石川・高木(愛・岡崎城西)	森下・糸川(三・三重)	愛知
62	27	三重(三)	三重(三)	田邊・内田(三・三重)	清水・久保(三・三重)	静岡
63	28	三重(三)	三重(三)	石川・古川(愛・岡崎城西)	松永・土井(三・三重)	岐阜
64	29	中京(岐)	三重(三)	吉田・後藤(三・三重)	竹田・久保(三・三重)	三重
65	30	愛産大三河(愛)	三重(三)	久保田・西(三・三重)	高場・花尻(三・三重)	愛知
66	元	三重(三)	岡崎城西(愛)	根木・比樂(愛・岡崎城西)	勝田・宮下(三・三重)	静岡
67	2	新型コロナウイルス感染症まん延防止の為大会中止				岐阜
68	3	三重(三)	三重(三)	長沢・渡部(愛・岡崎城西)	松岡・廣瀬(三・三重)	三重
69	4	岡崎城西(愛)	三重(三)	松本・吉村(三・三重)	松岡・廣瀬(三・三重)	愛知
70	5	三重(三)	三重(三)	神谷・大和(愛・岡崎城西)	柴田・渋田(愛・豊田大谷)	静岡
71	6					岐阜

未来に、エールを。



私たちカンコー学生服は
子どもたちを取り巻く
多様な課題と向き合ってきました。

スクールソリューションカンパニーとして
時代が移り変わり、社会や環境が変わろうとも
学生と学生生活を支えるすべての人々に寄り添い、
一人ひとりが自分らしく、ありのままにいられる
明るく豊かな社会づくりに貢献します。

170年のその先も。
すべては、子どもたちの未来のために。

 **KANKO** **170**
ANNIVERSARY

岐阜菅公学生服株式会社 名古屋菅公学生服株式会社
静岡菅公学生服株式会社 三島本社・静岡営業所
国盛商業株式会社 株式会社寺前商店

 (公財)全国高等学校体育連盟協賛
インターハイ協賛

